

NL

Bijzondere aandachtspunten:

- Lees bij het bouwen de algemene bouwbeschrijving. Veel technieken zijn identiek.
- Snij uitstekende randen weg om de kademuren kops tegen een buitenhoek en/of trap te lijmen.
- De kademuren van **type I (baksteen)** zijn met **type II (damwandprofiel)** te combineren. Zie de tekeningen voor combinatie-voorbeelden.
- De kademuren zijn eenvoudig door te zagen, om de gewenste lengtes te krijgen.

Bouwvolgorde:

- 1 Kunststofdelen zo nodig schuren.
- 2 Plaats de bolders, de trap en (bij type I) de houten balken.
- 3 Schilder de afzonderlijke stukken en lijm ze in de gewenste volgorde vast.
- 4 Vervuil en verouder de kademuren, bijvoorbeeld met roestkleur.
- 5 De richel aan de achterzijde is bedoeld om de bestrating op te laten rusten.

Kleurenschema:

De kleuren zijn slechts een suggestie. U bent vrij om zelf andere combinaties te bedenken. De hierna beschreven kleuren zijn de kleuren van de foto op de voorzijde van de doos.

Code	Kleur	Revell Nrs	Humbrol Nrs
M.E.	Metaal	91	56
O.H.	Ongeschilderd hout	86	110
B.E.	Beton	89**5*15*	95
W.T.	Wit	5	34
S.T.	Steenkleur	37***5*15*	24*34*70***

* = weinig
** = ongeveer gelijk
*** = veel

De juiste mengverhoudingen vaststellen is een kwestie van voorkeur en wat oefening. Het verdient aanbeveling eerst een proefje te doen, en dan pas definitief de gewenste hoeveelheid verf aan te maken. Maak voldoende verf aan voor het gehele model.

Historie:

Dit soort kademuren is te vinden langs rivieren, kanalen en havens. Het baksteentype komt al heel lang voor, en wordt tegenwoordig meestal vervangen door damwandprofiel. Over het algemeen is een combinatie van beide typen te vinden.

UK

Special points:

- Read the general instructions carefully. Many techniques are identical.
- Cut away overhanging edges to place the end parts of the wall against a staircase or outer corner.
- The quay wall of **type I (brick)** can be combined with **type II (steel)**. See the drawings for combination suggestions.
- The quay walls can easily be sawed off to the required lengths.

Assembly order:

- 1 Sand all plastic parts, if necessary.
- 2 Place the bits, the stairs and (with type I) the wooden beams.
- 3 Paint the quay wall parts, and glue them in the desired order.
- 4 Weather the quay, f.e. using rust colour.
- 5 The ridge on the backside is meant to support pavement.

Colour scheme:

The colours listed here are a suggestion, and match the photo on the box. You are free to think up other colour schemes.

Code	Colour	Revell Nrs	Humbrol Nrs
M.E.	Metal	91	56
O.H.	Unpainted Wood	86	110
B.E.	Concrete	89**5*15*	95
W.T.	White	5	34
S.T.	Brick colour	37***5*15*	24*34*70***

* = a little
** = average
*** = a lot

Getting the right mixture is a question of preference and some practice. First do a test, to determine the right proportions for the mixture. Mix enough paint to cover the whole of the required surface at one sitting.

History:

These quay wall are found everywhere along rivers, canals and harbours. The brick type has been in use a long time, but is slowly replaced by the steel type. In general, you'll find a combination of the two.

D

Besondere Hinweise:

- Lesen Sie zuerst die allgemeine Bauanleitung. Viele der dort genannten Techniken können Sie auch hier anwenden.
- Herausragende Ränder sollten weggeschnitten werden, wenn die Kopfseiten gegen Treppen oder Außenecken montiert werden.
- Die Kaimauern von **Typ I (Ziegelstein)** können mit **Typ 2 (Wellblechprofil)** kombiniert werden. Siehe Zeichnungen für Kombinations-Vorschläge.
- Die Mauern können einfach auf die gewünschte Länge abgesägt werden.

Baureihenfolge:

1. Kunststoffteile erforderlichenfalls schmirgeln.
2. Poller, Treppen und (bei Typ I) Holzbalken anbringen.
3. Bemalen Sie alle Mauerteile, und kleben Sie diese in der gewünschten Reihenfolge.
4. Verschmutzen und altern Sie das Modell, z.B. mit Rostfarbe oder -Puder.
5. Die Randleiste an der Hinterseite dient zur Unterstützung des Pflasters.

Farbschema:

Für das Modell, so wie es auf der Verpackung abgebildet ist, wurden die nachfolgend beschriebenen Farben verwendet. Die hier genannten Farben sind nur ein Vorschlag. Natürlich können Sie selber andere Farbkombinationen auswählen.

Code	Farbe	Revell Nr	Humbrol Nr
M.E.	Metall	91	56
O.H.	Unbehandeltes Holz	86	110
B.E.	Betonfarben	89**5*15*	95
W.T.	Weiß	5	34
S.T.	Steinfarben	37***5*15*	24*34*70***

* = wenig
** = ungefähr gleichviel
*** = viel

Die Wahl des richtigen Mischungsverhältnisses ist eine Frage des Geschmacks und erfordert einige Übung. Wir möchten Ihnen empfehlen, zuerst einen kleinen Versuch zu machen und dann erst die erforderliche Farbmenge anzurühren. Mischen Sie eine ausreichende Farbmenge für das gesamte Modell.

Geschichte:

Diese Kaimauern findet man überall entlang Flüße, Kanäle und Häfen. Mauern aus Ziegelstein werden schon sehr lange verwendet, sie werden aber langsam durch Wände aus Wellblechprofil ersetzt. Normalerweise findet man eine Kombination aus beiden Typen.

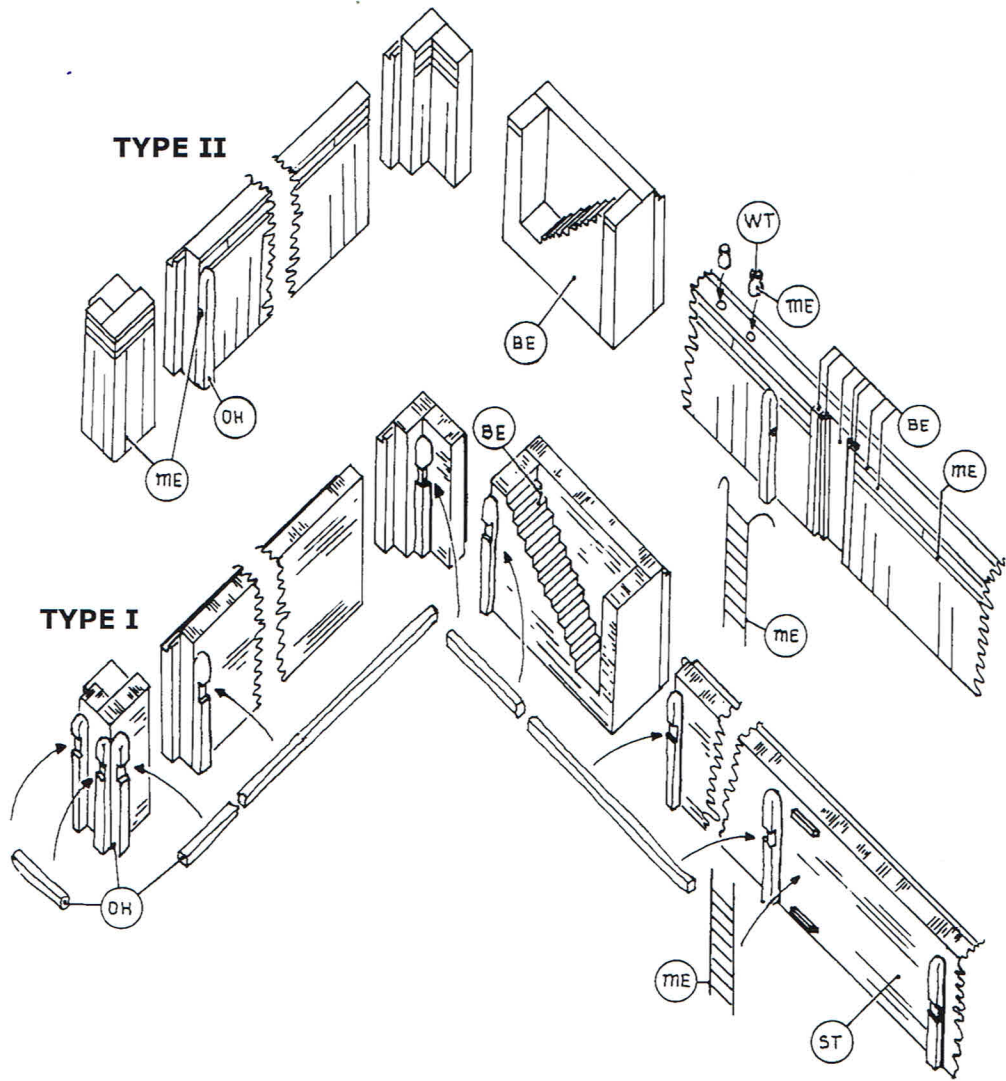

Mogelijke combinaties
Combination suggestions
Kombinier-Vorschläge

